

CE

AF-820



 **COMUNELLO**
MOWIN

Window Automation Technology

ISTRUZIONI D'USO E DI INSTALLAZIONE
INSTALLATION AND USER'S MANUAL

Per la versione digitale con altre lingue
disponibili usare il QR code

For the digital version with other
available languages use the QR code



IT  EN  FR  DE 
ES  PT 

INDICE

1	CARATTERISTICHE DEL PRODOTTO	3
1.1	DATI TECNICI	3
2	COLLEGAMENTI ELETTRICI	3
2.1	COLLEGAMENTO CON NEUTRO IN SCHEDA	4
2.2	COLLEGAMENTO CON NEUTRO DALL'IMPIANTO	5
3	UTILIZZO DELLA CENTRALE	6
3.1	IMPIANTO TIPO	6
3.2	UTILIZZO VIA FILO	7
3.3	UTILIZZO VIA RADIO	7
3.4	UTILIZZO DA APPLICAZIONE	7
3.5	UTILIZZO CON COMANDI VOCALI	7
4	GESTIONE CON RADIOCOMANDI	7
4.1	PROGRAMMAZIONE DEI RADIOCOMANDI	7
4.2	CANCELLAZIONE DEI RADIOCOMANDI	8
5	GESTIONE DA APPLICAZIONE "OneSmart"	8
5.1	CONNESSIONE ALL'APPLICAZIONE "OneSmart"	8
5.2	UTILIZZO DI "ONESMART"	10
6	GESTIONE CON COMANDI VOCALI	11
6.1	CONNESSIONE ALL'APPLICAZIONE "GOOGLE HOME"	11
6.2	CONNESSIONE ALL'APPLICAZIONE "AMAZON ALEXA"	12
6.3	UTILIZZO DEI COMANDI VOCALI	13
6.3A	CREAZIONE DI UNO SCENARIO SU ONE SMART	13
6.3b	CREAZIONE DI UNA ROUTINE SU GOOGLE	13
6.3C	CREAZIONE DI UNA ROUTINE SU ALEXA	14
6.3c	APPROFONDIMENTI	14
7	PROGRAMMAZIONI AVANZATE	15
7.1	CONFIGURAZIONE DEI TEMPI DI MANOVRA	15
7.2	CONFIGURAZIONE DEI PULSANTI VIA FILO	16
7.3	CONFIGURAZIONE DEL MODO DI FUNZIONAMENTO CON I COMANDI FILARI	16
7.4	RESET AI PARAMETRI DI FABBRICA	17
8	APPROFONDIMENTI	18
8.1	PROBLEMI DI CONNESSIONE DELLA CENTRALE AL ROUTER	18
9	DICHIARAZIONE DI CONFORMITÀ	18

1 CARATTERISTICHE DEL PRODOTTO

1.1 DATI TECNICI

Alimentazione (Input)	230Vac
Tipo di carico (Output)	Motori 230V con finecorsa integrato
Potenza massima del carico (Output)	500W
Numero di trasmettitori programmabili	30
Frequenza ricevitore RF	433,920MHz
Frequenza modulo WI-FI	2,4GHz (no 5GHz)
Grado di protezione	IP20
Temperatura di funzionamento	-20° +55°
Dimensioni del carter	52x43x21 mm

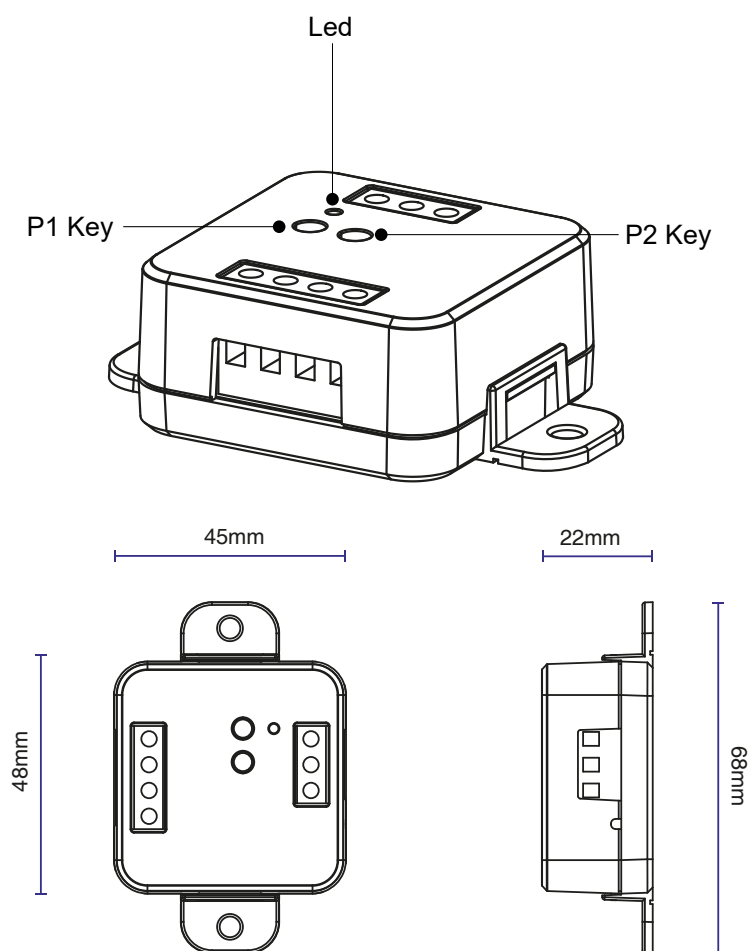

2 COLLEGAMENTI ELETTRICI

AVVERTENZE

- L'installazione deve essere eseguita esclusivamente da personale tecnico qualificato nel rispetto delle normative elettriche e delle norme di sicurezza vigenti.
- Tutti i collegamenti devono essere eseguiti in assenza di tensione elettrica.
- Servirsi di cavi adeguati.
- Non tagliare l'antenna
- Prevedere nella linea elettrica che alimenta il prodotto un dispositivo di disconnessione opportunamente dimensionato
- Smaltire i materiali di rifiuto nel pieno rispetto della normativa locale.
- Non superare i limiti di carico indicati

2.1 COLLEGAMENTO CON NEUTRO IN SCHEDA

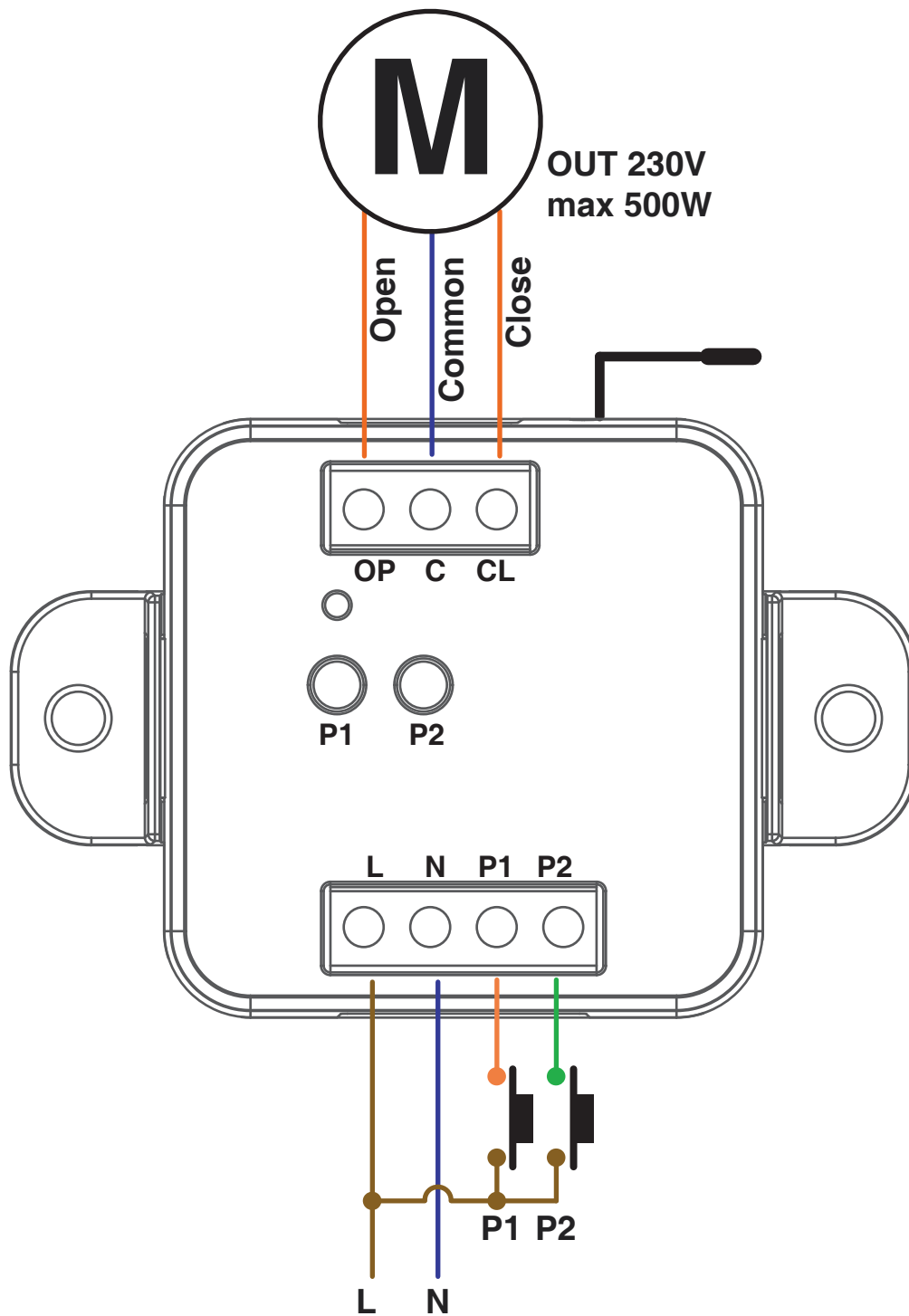

Gli ingressi filari possono essere impostati come:

- Monopulsante/Bipulsante, vedi paragrafo 7.3
- Funzionamento automatico/uomo presente, vedi paragrafo 7.4

2.2 COLLEGAMENTO CON NEUTRO DALL'IMPIANTO

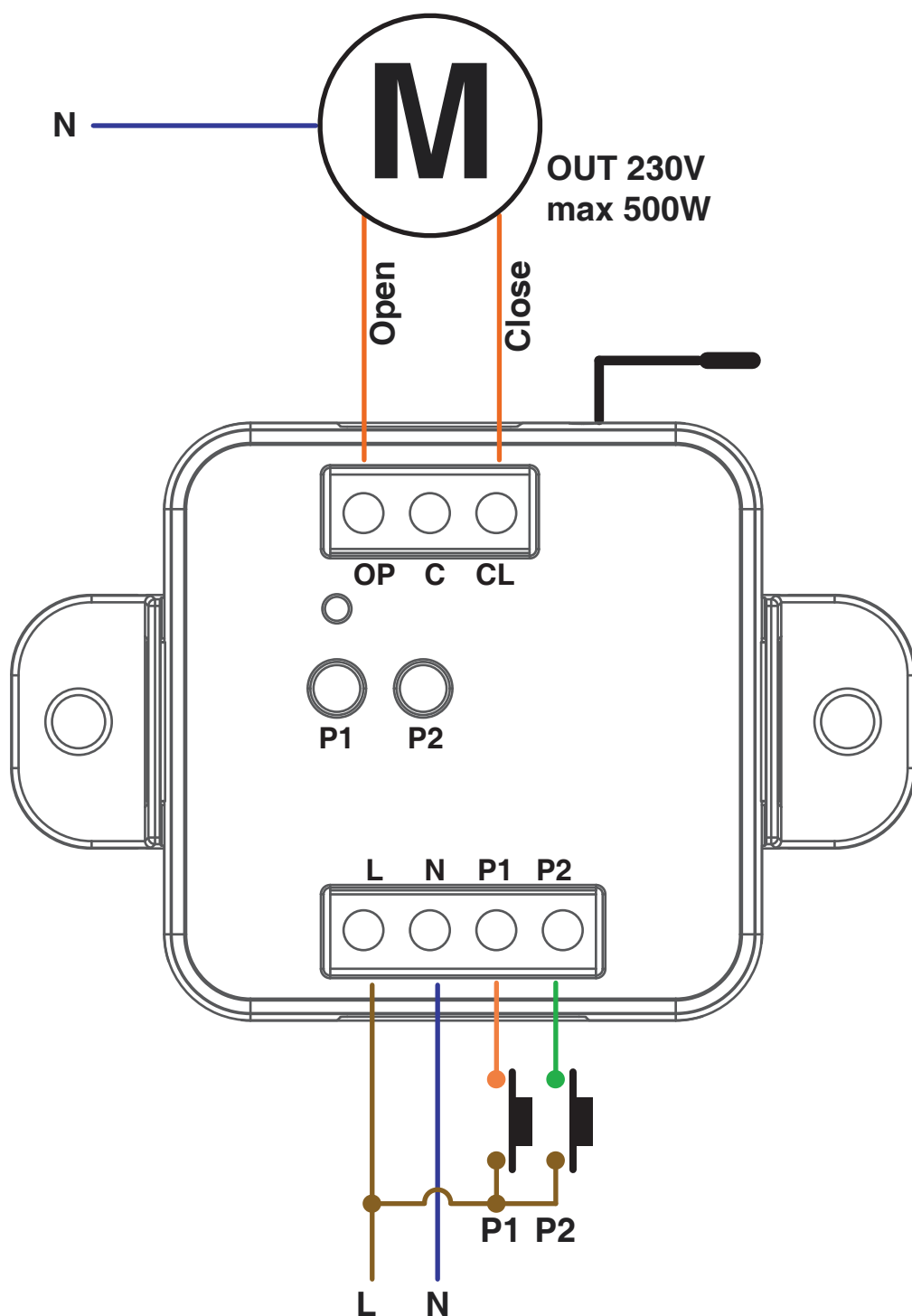

- Gli ingressi filari possono essere impostati come:
- Monopulsante/Bipulsante, vedi paragrafo 7.3
 - Funzionamento automatico/uomo presente, vedi paragrafo 7.4

3 UTILIZZO DELLA CENTRALE

3.1 IMPIANTO TIPO

Il sistema può essere pilotato da pulsante filare, trasmettitore, applicazione o comandi vocali. L'impianto può funzionare anche con solo comandi radio o solo applicazione. Invece per utilizzare i comandi vocali è necessario aver completato almeno la configurazione dell'applicazione.



RADIOTRANSMITTER CONFIGURATION

See paragraph 4

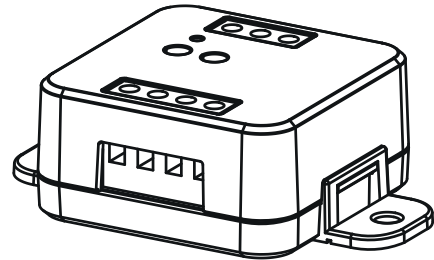

CONTROL UNIT

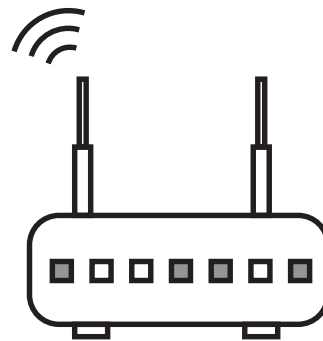

ROUTER WITH INTERNET CONNECTION



APP CONTROL CONFIGURATION

See paragraph 5



VOICE CONTROL CONFIGURATION

See paragraph 6

3.2 UTILIZZO VIA FILO

Una volta collegato il pulsante questo è già attivo con funzione Apre/Stop/Chiude.

3.3 UTILIZZO VIA RADIO

Per comandare il motore via radio si deve disporre di trasmettitori compatibili e quindi fare la procedura di associazione, vedi paragrafo 4. Le modalità di comando del trasmettitore dipendono dal modello di trasmettitore utilizzato.

3.4 UTILIZZO DA APPLICAZIONE

Per comandare il motore da applicazione è necessario fare le procedure di configurazione illustrate nel paragrafo 5.

3.5 UTILIZZO CON COMANDI VOCALI

Per comandare il motore con comandi vocali è necessario fare le procedure di configurazione illustrate nel paragrafo 6.

4 GESTIONE CON RADIOCOMANDI

Con queste procedure si possono programmare/cancellare trasmettitori compatibili.

4.1 PROGRAMMAZIONE DEI RADIOCOMANDI

Con questa procedura si possono programmare trasmettitori compatibili di tipo multifunzione o di tipo generico

PASSO 1

Fare una pressione breve del pulsante P1 sulla ricevente.
Il led si accende fisso.

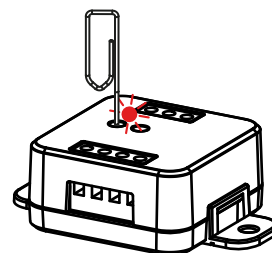

AZIONE: Pressione pulsante P1

LED: Si accende rosso

PASSO 2

Fare una trasmissione con il trasmettitore da memorizzare.

Il led sulla ricevente emette tre lampeggi e si spegne.

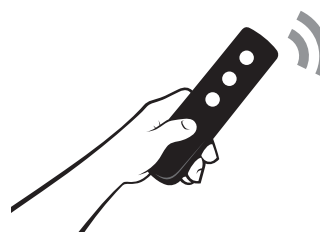
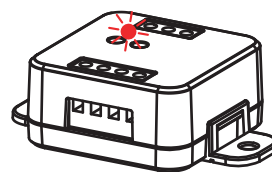

AZIONE: Invio di un comando con il trasmettitore

LED: Lampeggia 3 volte rosso

4.2 CANCELLAZIONE DEI RADIOCOMANDI

Con questa procedura si possono eliminare dalla memoria dei trasmettitori programmati.

PASSO 1

Mantenere premuto il tasto P1 (circa 8 secondi) fino a che il led comincia a lampeggiare di colore rosso.

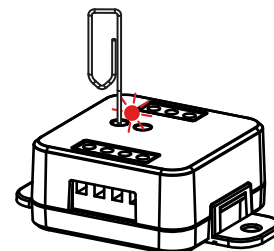

AZIONE: Pressione lunga tasto RADIO

LED: Lampeggia rosso

ELIMINAZIONE DEL SINGOLO TRASMETTITORE



PASSO 2a

Entro 10 secondi fare una trasmissione con il trasmettitore che si desidera eliminare. Il led fa dei lampeggi veloci e si spegne.

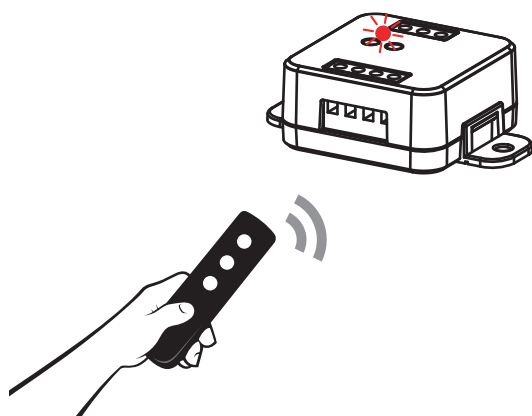

AZIONE: Invio di un comando da trasmettitore

LED: Lampeggia veloce e si spegne

ELIMINAZIONE DI TUTTI I TRASMETTITORI DELL'USCITA



PASSO 2B

Entro 10 secondi fare una pressione breve del tasto P1 per confermare la cancellazione di tutti i trasmettitori. Il led fa dei lampeggi veloci e si spegne.

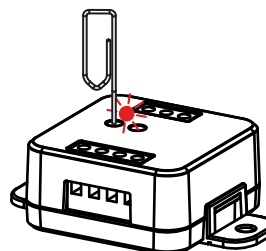

AZIONE: Pressione breve tasto P1

LED: Lampeggia veloce e si spegne

5 GESTIONE DA APPLICAZIONE "ONESMART"

Queste procedure permettono di gestire la luce dal proprio device (esempio: cellulare) tramite applicazione e di controllare l'impianto da remoto.

5.1 CONNESSIONE ALL'APPLICAZIONE "ONESMART"

Questa procedura connette la centralina all'applicazione. Va ripetuta per ogni centrale presente sull'impianto.

ATTENZIONE: per il funzionamento è necessario disporre di una rete 2.4Ghz Wi-Fi (no 5GHz) con accesso a internet alla quale collegare la centrale

1. Scaricare l'applicazione "OneSmart" dallo store



OneSmart

2. Dopo aver avviato l'applicazione vi verrà richiesto di creare un account. Completare la procedura.

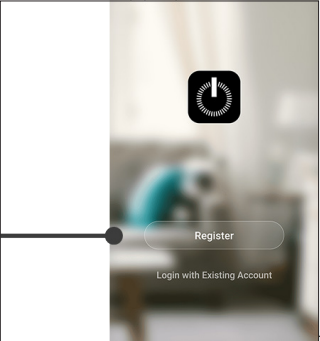

4. Selezionare la categoria "Smart Devices"

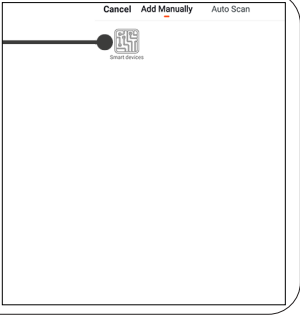

3. Premere sull'icona "Aggiungi dispositivi"

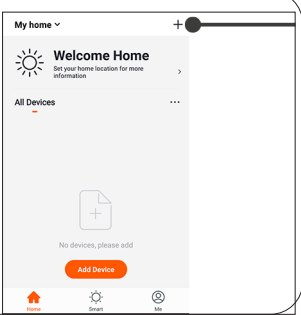

5. Press the button P2 on the control unit until the blue led is turned on, then release the button. After a few seconds the LED Flashes and the motor makes a short opening / closing

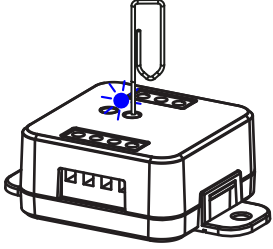

6. Sull'applicazione premere "Connect"

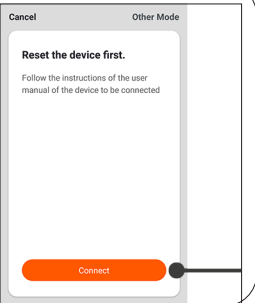

8. Ora il dispositivo si configurerà automaticamente. Il led blu in scheda segnala l'avanzamento del settaggio:
 Serie di un lampeggio = la centrale è pronta per la configurazione
 Serie di due lampeggi = la centrale sta provando a connettersi alla rete
 Serie di 4 lampeggi = la centrale si è connessa correttamente A priori dell'esito della procedura il led si spegnerà dopo due minuti.

PER PROBLEMI DI CONNESSIONE, VEDI PAG.21

7. Sull'applicazione selezionare la rete wi-fi, inserire la password di rete e confermare

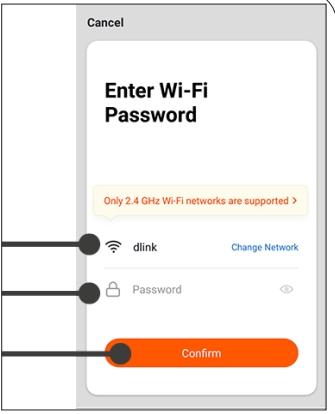

5.2 UTILIZZO DI "ONESMART"

Dopo aver configurato tutte le centraline è possibile controllare l'impianto da applicazione.

UTILIZZO

Nel menu "La mia casa" (1) appaiono tutti i dispositivi associati alla casa. Per inviare un comando ad un dispositivo selezionarlo.

Premendo su "Smart" (2) è possibile aggiungere delle azioni sui dispositivi a seconda di determinate condizioni ed in determinati intervalli di tempo, sono previste due tipologie:

- Automazione (3): in base a una o più condizioni esegue una o più azioni
- Scenario (4): esegue una o più azioni in base alla pressione di un pulsante su app

ESEMPI DI SCENARI:

- Apri tutte le tapparelle
- Scenario Film (Close the rolling shutter and dimming the desired lights at low intensity level)

ESEMPI DI AUTOMAZIONI:

- Gestione delle tapparelle in base all'orario
- Chiusura delle tapparelle al tramonto

Premendo su "Mi" (5) si può accedere alle impostazioni della casa e dell'account. Da questo menù è possibile aggiungere membri alla casa per condividere la gestione dei dispositivi o creare nuove case.

PROCEDURA PER L'AGGIUNTA DI UTENTI.

- 1 - Dal menù "Mi" (5) selezionare "Gestione casa" (7) e quindi andare sulle configurazioni della casa e individuare la voce "Aggiungi membri"
- 2 - Inserire i dati dell'account "OneSmart" che si vuole aggiungere, arriverà una notifica sull'applicazione del nuovo utente con l'invito

ATTENZIONE:

- Il nuovo utente deve aver già scaricato l'applicazione "OneSmart" e creato un account.
- Sia l'utente "amministratore" che il "nuovo utente" all'interno dell'applicazione devono aver impostato la stessa "regione" (vai su "Account (2)-Account e sicurezza-Paese" per visualizzare e modificare il paese impostato)

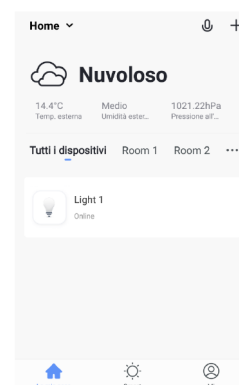

Home (1) Smart (2)

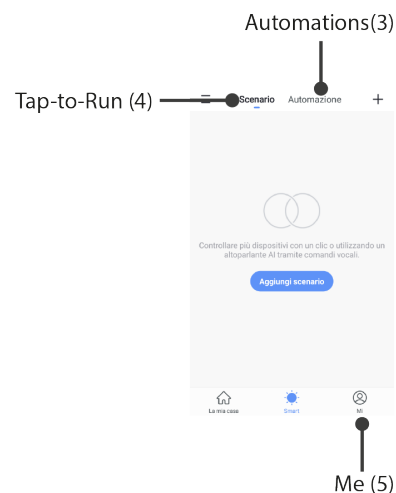

Me (5)

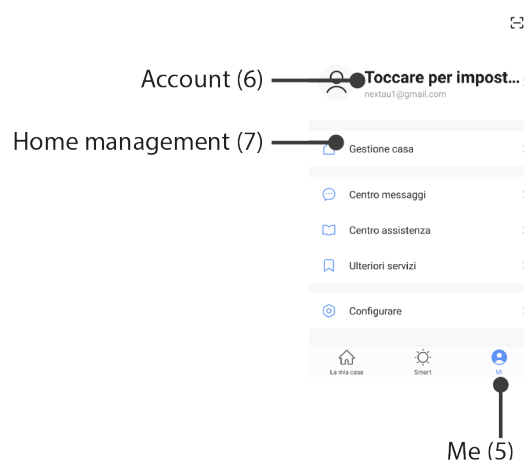

Me (5)

6 GESTIONE CON COMANDI VOCALI

Con questa procedura si può associare un account "OneSmart" ad un account Google o Alexa per abilitare il riconoscimento vocale.

6.1 CONNESSIONE ALL'APPLICAZIONE "GOOGLE HOME"

PROCEDURA

ATTENZIONE: prima di procedere con questa procedura è necessario aver configurato l'account "OneSmart", vedi paragrafo 6.

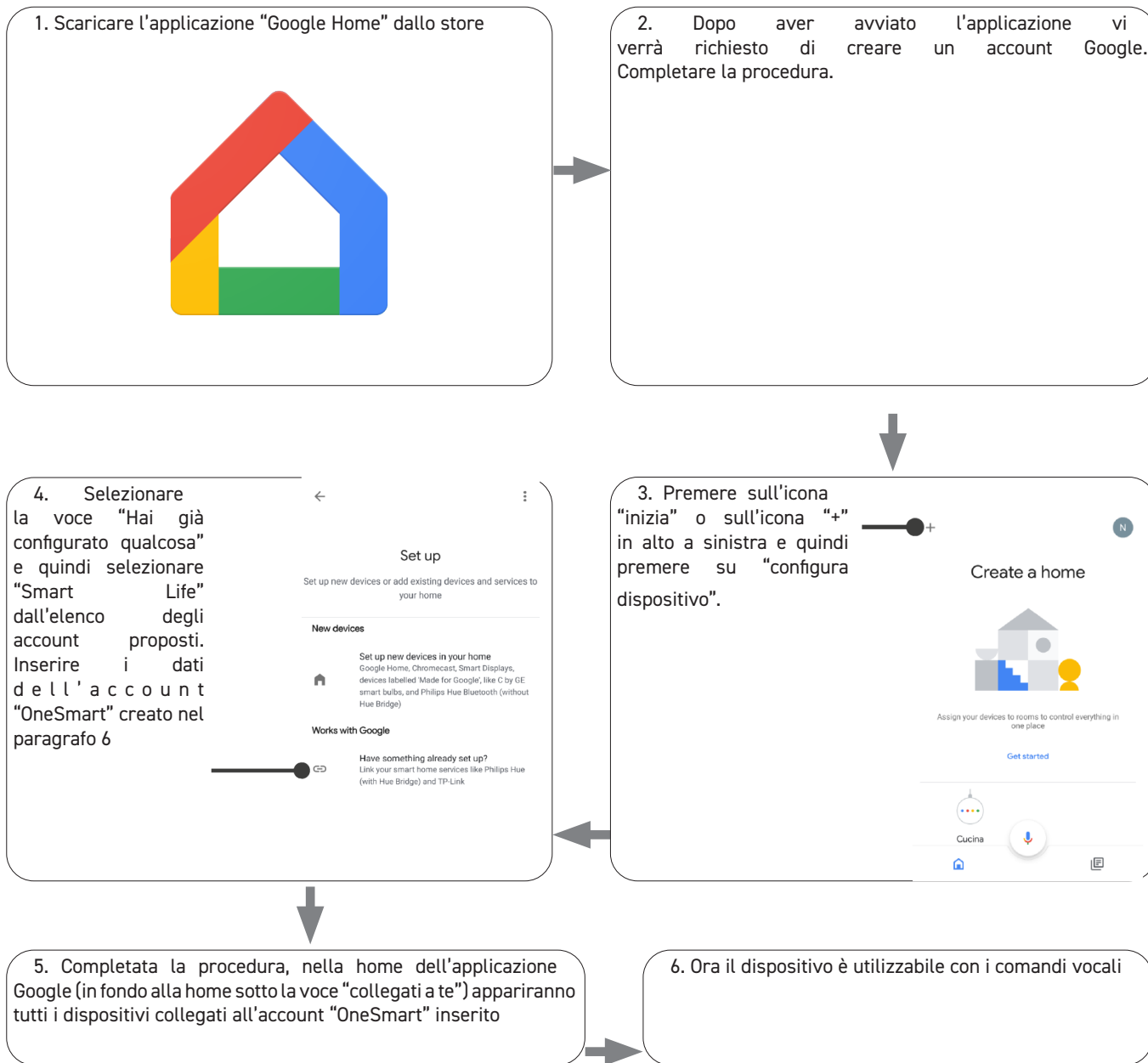

NOTE:

se si aggiungono altri dispositivi nell'applicazione OneSmart, questi saranno automaticamente aggiunti sulla home di Google. Per poterli utilizzare con il riconoscitore vocale è necessario aggiungerli ad una stanza nell'applicazione Google Home, vedi step 6 della procedura. Se i dispositivi non vengono aggiunti automaticamente, scollegare e ricollegare il proprio account partendo dallo step 3 di questa procedura da Google Home.

6.2 CONNESSIONE ALL'APPLICAZIONE "AMAZON ALEXA"

PROCEDURA

ATTENZIONE: prima di procedere con questa procedura è necessario aver configurato l'account "Smart Life", vedi paragrafo 6.

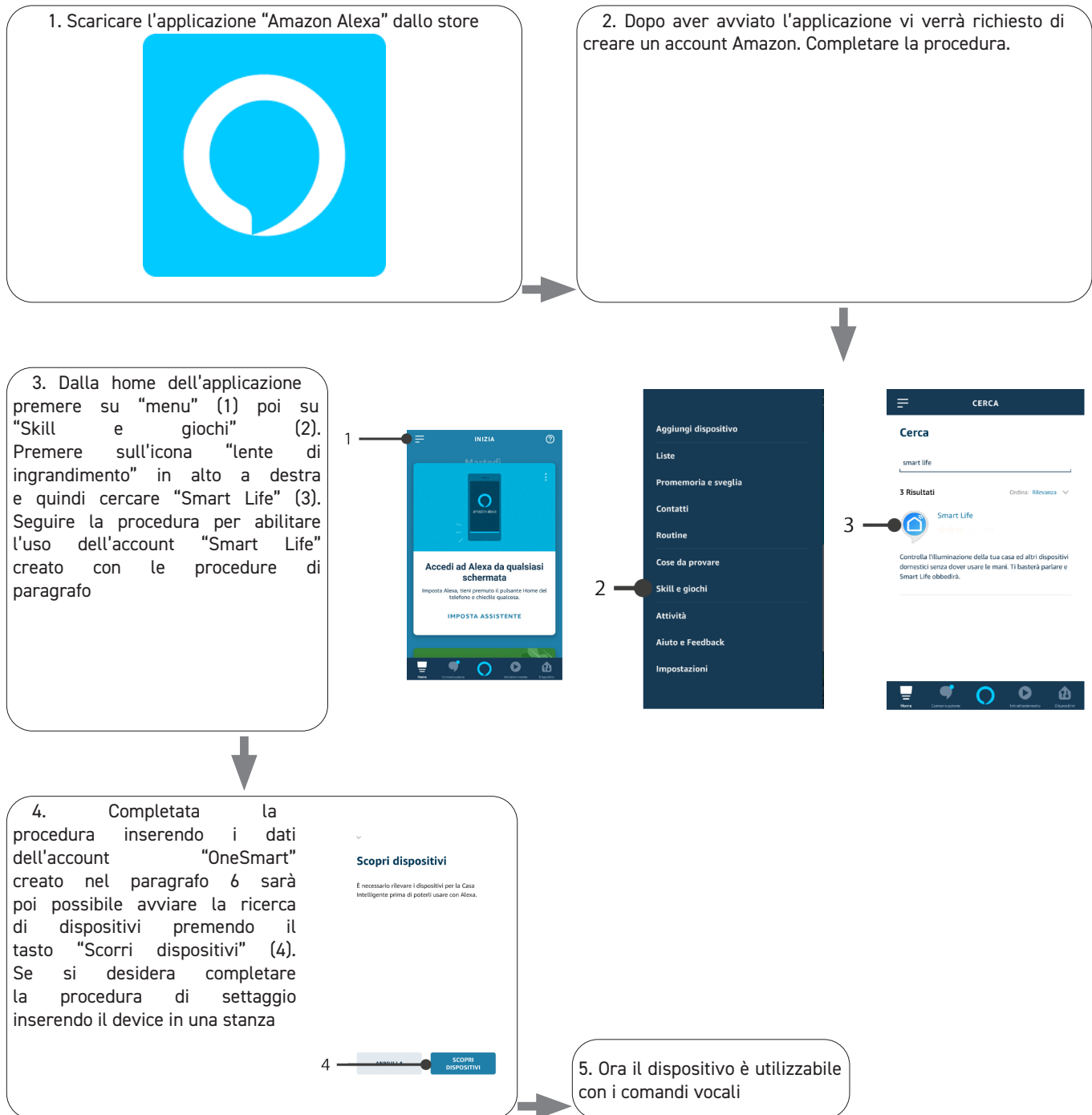

6.3 UTILIZZO DEI COMANDI VOCALI

Per poter utilizzare dei comandi vocali è necessario creare una scena su OneSmart e in seguito associarla ad una routine Google o Alexa andando a scegliere la frase da pronunciare da abbinare all'azione più adatta. I comandi vocali per il controllo delle automazioni dipendono dal funzionamento del contatto START nella centrale dell'automazione.

6.3A CREAZIONE DI UNO SCENARIO SU ONE SMART

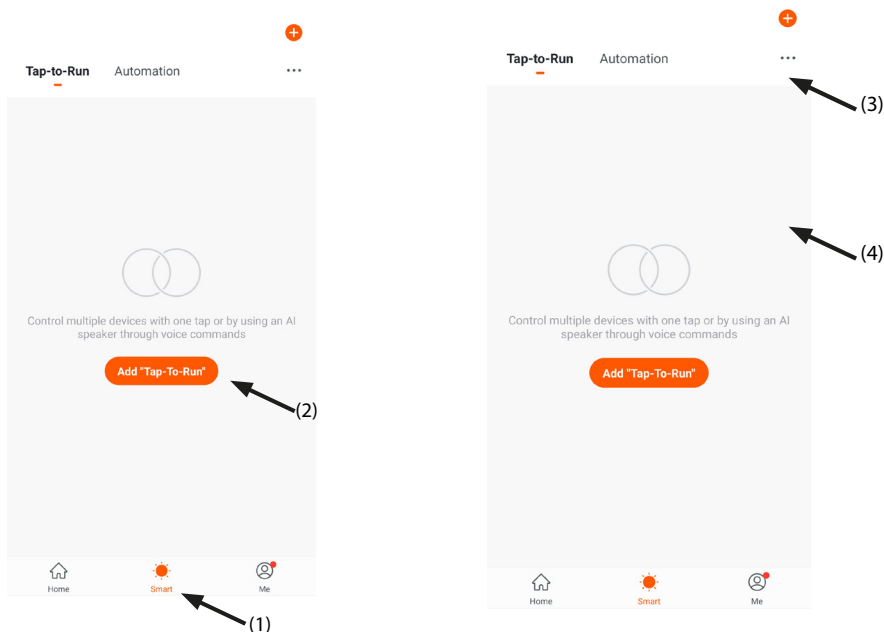

- Sull'applicazione OneSmart andare sulla finestra "Smart" (1)
- Premere "Aggiungi esecuzione" (2)
- Come condizione selezionare "Click per eseguire" (3)
- Come attività selezionare prima la centralina, quindi il comando "Start" (4)
- Rinominare e salvare

6.3B CREAZIONE DI UNA ROUTINE SU GOOGLE

- Sull'applicazione Google Home selezionare le Routine (1)
- Creare una nuova routine e inserire su "Aggiungi comandi" (2) la frase che si desidera pronunciare
- Su "+ Aggiungi azione" (3) selezionare "Sfoggia le azioni più usate" (4) e quindi "Regola le scene" (5)
- Selezionare la scena creata su One Smart nella procedura 6.3a.

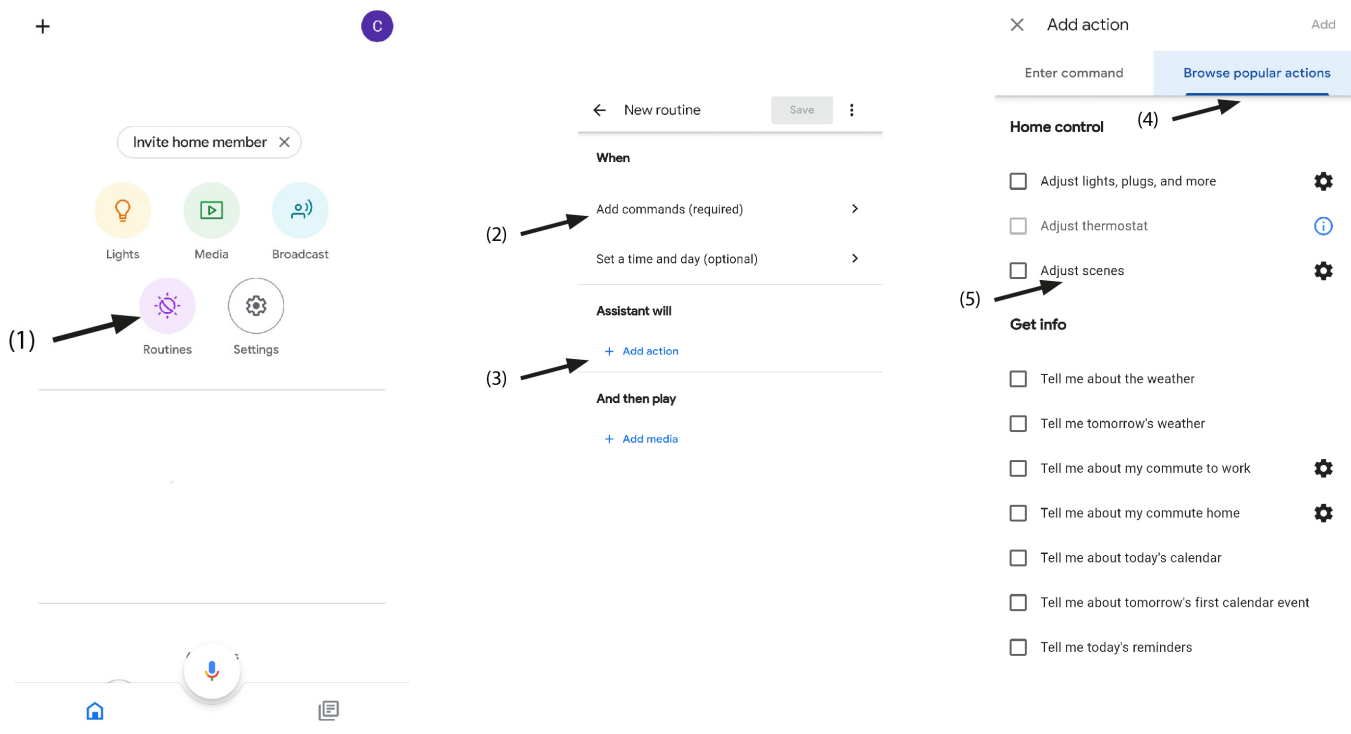

6.3C CREAZIONE DI UNA ROUTINE SU ALEXA

- Sull'applicazione Alexa selezionare il menù (1)
- Selezionare la voce "Routine" (2) e quindi aggiungerne una nuova
- Inserire il nome (3), la frase che si desidera pronunciare (4) e su "aggiungi un'azione" (5) selezionare "casa intelligente" e quindi "controlla scenario". Selezionare la scena creata su One Smart nella procedura 6.3a.

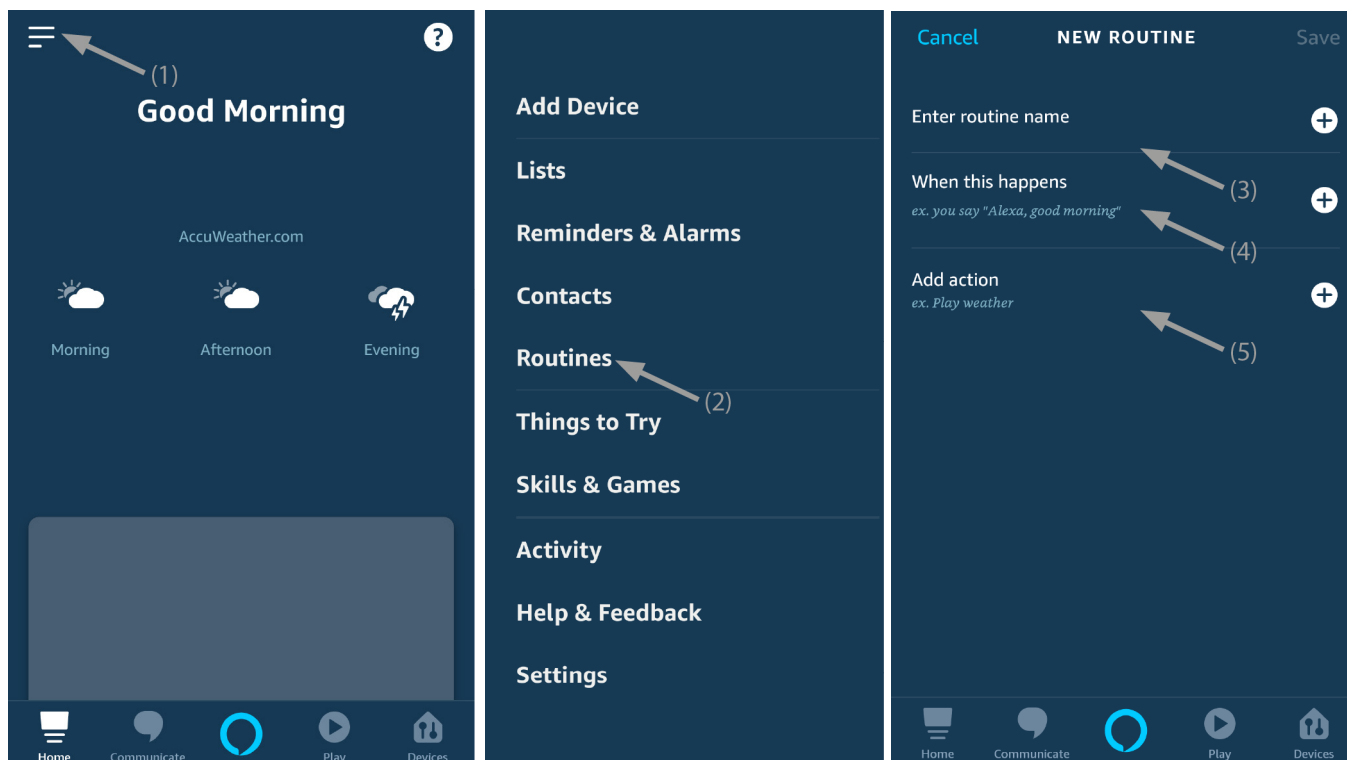

6.3C APPROFONDIMENTI

Il funzionamento dello Start e quindi anche dei comandi vocali dipendono dal funzionamento del contatto START nella centrale dell'automazione.

Si consiglia di creare comandi vocali coerenti con il funzionamento dell'impianto

Suggerimenti per i comandi vocali in base al funzionamento dello start

START IMPOSTATO COME PASSO-PASSO (da chiuso apre / da aperto chiude / in movimento fa lo stop)

Se si comanda l'automazione senza che questa sia visibile, è necessario creare un comando generico come "start cancello/garage", "cancello/garage"

Se si comanda l'automazione vedendone lo stato, si possono creare più comandi vocali: "apri cancello/garage", "blocca cancello/garage" o "chiudi cancello/garage".

Tutti questi comandi in realtà fanno riferimento alla stessa azione (la chiusura del contatto start) ma conoscendo lo stato dell'automazione saranno coerenti con quanto fatto dall'utilizzatore.

Chiaramente se il cancello è in movimento e viene inviato il comando "apri cancello" questo farà lo stop.

START IMPOSTATO COME SOLO APRE, FUNZIONE CONDOMINIALE (qualsiasi sia lo stato dell'automazione lo start esegue un'apertura)

Comandi suggeriti "apri cancello" o "apri garage"

7 PROGRAMMAZIONI AVANZATE

7.1 CONFIGURAZIONE DEI TEMPI DI MANOVRA

Default: 60 secondi

Con questa procedura si configura il tempo di manovra in apertura e chiusura (tempo massimo impostabile 180 secondi).

PASSO 1

Fare delle pressioni brevi del pulsante P2.
Ad ogni pressione il led cambia colore: verde/giallo/magenta/verde...
Smettere di premere quando il led è verde.

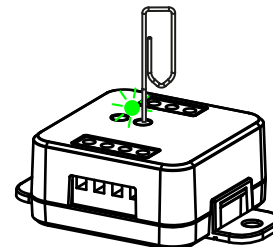

AZIONE: Pressioni brevi del pulsante P2

LED: Si accende verde/giallo/magenta.



PASSO 2

Fare una pressione breve del pulsante P1 sulla ricevente.
Il led sulla ricevente emette dei lampeggi (max 180 lampeggi): ad ogni lampeggio corrisponde un secondo di manovra.

Attenzione : la centrale esegue un lampeggio ogni secondo, esempio:
120secondi = 120 lampeggi = 2 minuti di manovra

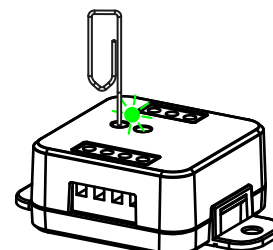

AZIONE: Pressione breve pulsante P1

LED: Lampeggia



PASSO 3

Fare una pressione breve del pulsante P1 durante il lampeggio corrispondente alla funzione desiderata per terminare il conteggio.

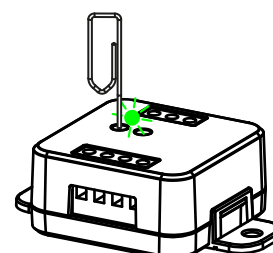

AZIONE: Pressione breve pulsante P1

LED: Si spegne

7.2 CONFIGURAZIONE DEI PULSANTI VIA FILO

Default: Mono pulsante

Con questa procedura è possibile selezionare la funzione degli ingressi "P1" e "P2"
ATTENZIONE: i dispositivi collegati devono essere pulsanti.

PROCEDURA

PASSO 1

Fare delle pressioni brevi del pulsante P2.
Ad ogni pressione il led cambia colore: verde/giallo/magenta/verde...
Rilasciare il tasto quando il led è giallo.

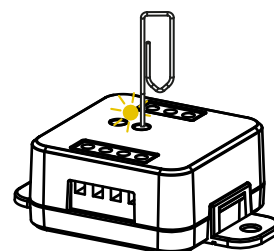

AZIONE: Pressioni brevi del pulsante P2 **LED:** Si accende verde/giallo/magenta/verde.



PASSO 2

Fare un pressione breve del pulsante P1 sulla ricevente e contare il numero di lampeggi emessi dal led:

NUMERO DI LAMPEGGI	FUNZIONE
3	Monopulsante: P1= apre/stop/chiede
6	Doppio Pulsante: P1= apre/stop P2= chiude/stop

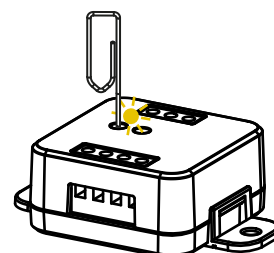

AZIONE: Pressione breve pulsante P1

LED: Inizia a lampeggiare



PASSO 3

Per cambiare l'impostazione ripetere la procedura dal punto 1, la centrale eseguirà alternativamente 3 o 6 lampeggi.

7.3 CONFIGURAZIONE DEL MODO DI FUNZIONAMENTO CON I COMANDI FILARI

Default: Automatico

Con questa procedura è possibile selezionare il modo di funzionamento tra: automatico: dopo la pressione breve del tasto l'automazione completa il movimento fino al fincorsa uomo presente: l'automazione si muove fino a che il pulsante è premuto

PROCEDURA

PASSO 1

Fare delle pressioni brevi del pulsante P2.
Ad ogni pressione il led cambia colore: verde/giallo/magenta/verde...
Rilasciare il tasto quando il led è magenta.

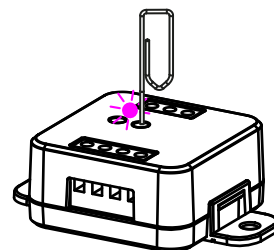

AZIONE: Pressioni brevi del pulsante P2

LED: Si accende verde/giallo/magenta/verde.



PASSO 2

Fare un pressione breve del pulsante P1 sulla ricevente e contare il numero di lampeggi emessi dal led:

NUMERO DI LAMPEGGI	FUNZIONE
3	Automatico
6	Uomo presente

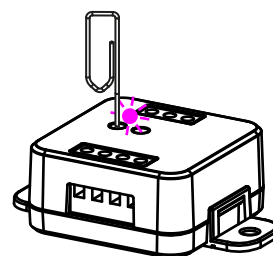

AZIONE: Pressione breve pulsante P1

LED: Inizia a lampeggiare.



PASSO 3

Per cambiare l'impostazione ripetere la procedura dal punto 1, la centrale eseguirà alternativamente 3 o 6 lampeggi.

7.4 RESET AI PARAMETRI DI FABBRICA

Con questa procedura si imposta la centrale con i parametri di fabbrica.

ATTENZIONE: l'unico settaggio che non verrà cancellato sarà l'eventuale associazione all'applicazione "OneSmart". Per modificare o eliminare anche questo parametro rifare la procedura.

PROCEDURA

PASSO 1

Mantenere premuto il tasto P1 (circa 4 secondi) fino a che il led comincia a lampeggiare di colore rosso.

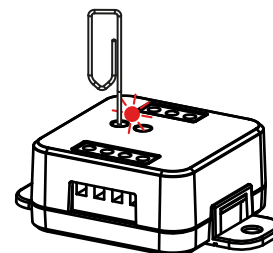

AZIONE: Pressione lunga del pulsante P1

LED: Lampeggia rosso



PASSO 2

Entro 10 secondi fare una pressione breve del tasto P2 per confermare.

Il led fa dei lampeggi veloci e si spegne.

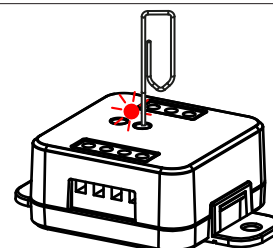

AZIONE: Pressione breve del pulsante P2

LED: Lampeggia rosso e si spegne

8 APPROFONDIMENTI

8.1 PROBLEMI DI CONNESSIONE DELLA CENTRALE AL ROUTER

Se si riscontrano problemi di connessione della scheda al router si consiglia di:

VERIFICHE PRELIMINARI:

- verificare che la rete a cui si sta associando la centrale si 2.4GHz (non 5GHz)
- il cellulare che si utilizza per l'associazione deve essere collegato alla stessa rete su cui si vuole connettere la scheda
- verificare che la password immessa sia corretta

OPERAZIONI:

- chiudere l'applicazione e rifare la procedura dallo passo 1
- se possibile provare con un cellulare differente

Se il problema non si risolve, è possibile che siano presenti alcune impostazioni nel router che rendono la rete incompatibile con il sistema di controllo.

Per verificare e modificare queste impostazioni è necessario accedere alla configurazione del router, in base alla marca/modello ciò avviene o da un pc connesso o da un applicazione del produttore, solitamente le informazioni sono presenti in un etichetta sul router stesso.

I parametri da verificare/impostare sono:

FREQUENZA DELLA RETE WIFI

Alcuni router generano una rete che in automatico utilizza una frequenza di 2.4GHz o 5GHz in base al device con cui si sta collegando. Nella fase di configurazione il device è il cellulare che potrebbe utilizzare la frequenza a 5GHz impedendo la comunicazione con la centrale.

È necessario quindi accedere alle impostazioni del router e forzare la rete 2.4GHz o in alternativa creare due reti, riconoscibili dal nome assegnato, a 2.4GHz e 5GHz.

Durante la fase di associazione prestare attenzione a connettere il cellulare alla rete 2.4GHz.

SICUREZZA WIRELESS

Alcuni protocolli di sicurezza impostati nei router non sono compatibili con il sistema.

All'interno delle impostazioni del router verificare ed eventualmente impostare:

TIPO DI SICUREZZA: WPA2

TIPO DI CRITTOGRAFIA: AES

9 DICHIARAZIONE DI CONFORMITÀ

Fratelli Comunello S.p.A. dichiara che il prodotto AF-820 è conforme ai requisiti delle Direttive europee.

Il testo completo della dichiarazione di conformità è disponibile al link:

https://www.comunello.com/media/products/frameautomation/accessori/af_820/files/comunello-frameautomation-af_820-02-certificazione_ce.pdf

INDEX

1	PRODUCT FEATURES	21
1.1	TECHNICAL DATA	21
2	CONNECTION DIAGRAMS	21
2.1	CONNECTION DIAGRAM WITH NEUTRAL FROM CONTROL UNIT	22
2.2	CONNECTION DIAGRAM WITH NEUTRAL FROM THE ELECTRICAL SYSTEM	23
3	USE OF THE CONTROL UNIT	24
3.1	TYPICAL INSTALLATION	24
3.2	USE VIA WIRE	25
3.3	USE VIA RADIO	25
3.4	USE VIA SMARTPHONE APP ONESMART	25
3.5	USE WITH VOICE CONTROL	25
4	MANAGEMENT WITH REMOTE CONTROL	25
4.1	RADIO PROGRAMMING	25
5	CONTROL WITH APP ONE SMART	26
5.1	APP CONNECTION	26
5.2	USE OF THE APP ONE SMART	28
6	CONTROL BY VOICE COMMANDS	29
6.1	CONNECTION TO "GOOGLE HOME"	29
6.2	CONNECTION TO "AMAZON ALEXA"	30
6.3	USING VOICE CONTROLS	30
6.3A	CREATING A SCENARIO ON ONE SMART	31
6.3b	CREATING A GOOGLE ROUTINE	31
6.3C	CREATING A ALEXA ROUTINE	32
7	ADVANCED PROGRAMS	33
7.1	CONFIGURATION OF MANEUVER TIMES	33
7.2	WIRED INPUT SETTING	34
7.3	WIRED INPUT MODE SETTING	34
7.4	RESET OF THE CONTROL UNIT	35
8	INSIGHTS	36
8.1	ISSUES WHEN CONNECTING THE CONTROL UNIT WITH WIFI	36
9	DECLARATION OF CONFORMITY	36

1 PRODUCT FEATURES

1.1 TECHNICAL DATA

Power supply (Input)	230Vac
Load type (Output)	230Vac motor with built-in limit switches
Max power load (Output)	500W
N° of programmable transmitters	30
RF receiver frequency	433,920MHz
WI-FI module frequency	2,4GHz (no 5GHz)
Protection rating	IP20
Working temperature	-20° +55°
Box dimensions	52x43x21 mm

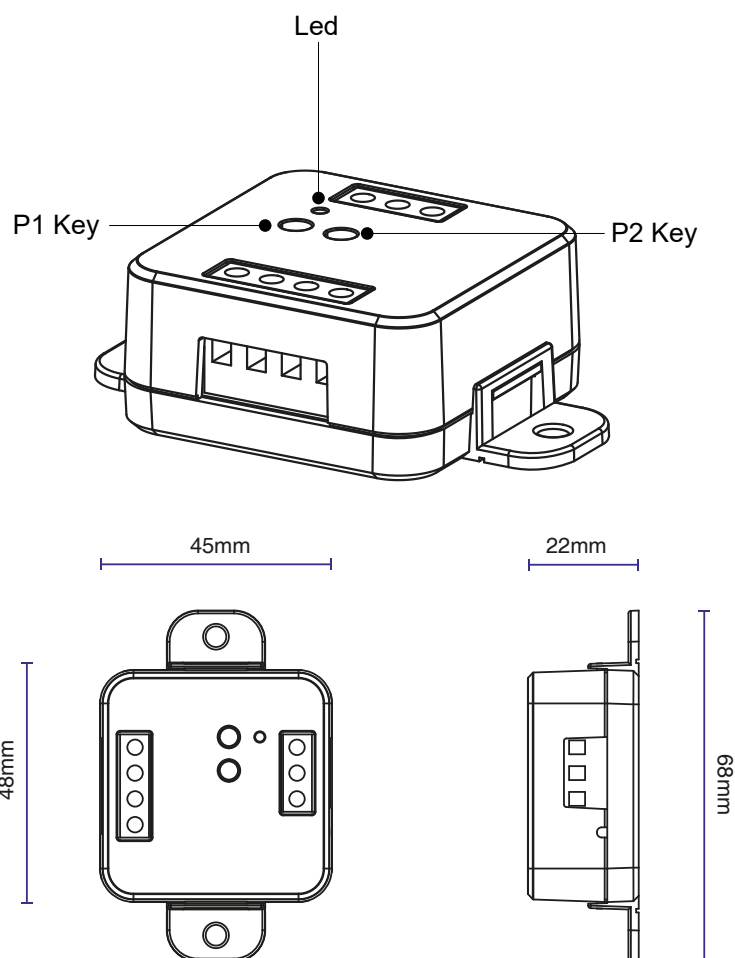

2 CONNECTION DIAGRAMS

RECOMMENDATIONS

- Installation must be carried out only by professional technicians in accordance with the applicable electrical and safety regulations.
- All connections shall be operated without electrical voltage.
- Use proper cables.
- Don't cut the antenna
- Provide in the power line with an appropriate disconnection device
- Dispose of waste materials in full compliance with local law.
- Do not exceed the specified load limits

2.1 CONNECTION DIAGRAM WITH NEUTRAL FROM CONTROL UNIT

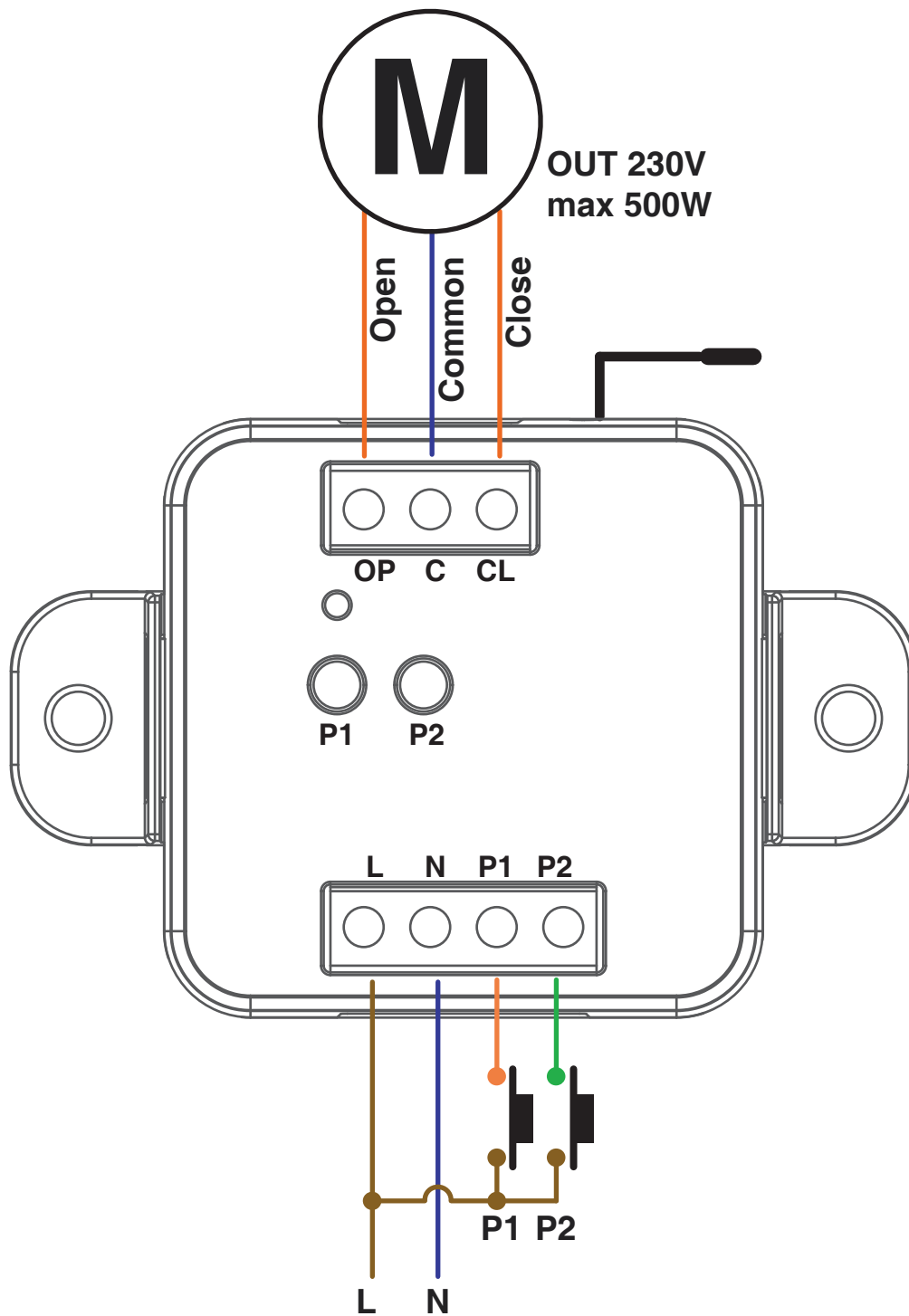

Filar inputs can be set to:

- Mono/Bi Button, see paragraph 7.3
- Automatic/man-present operation, see paragraph 7.4

2.2 CONNECTION DIAGRAM WITH NEUTRAL FROM THE ELECTRICAL SYSTEM

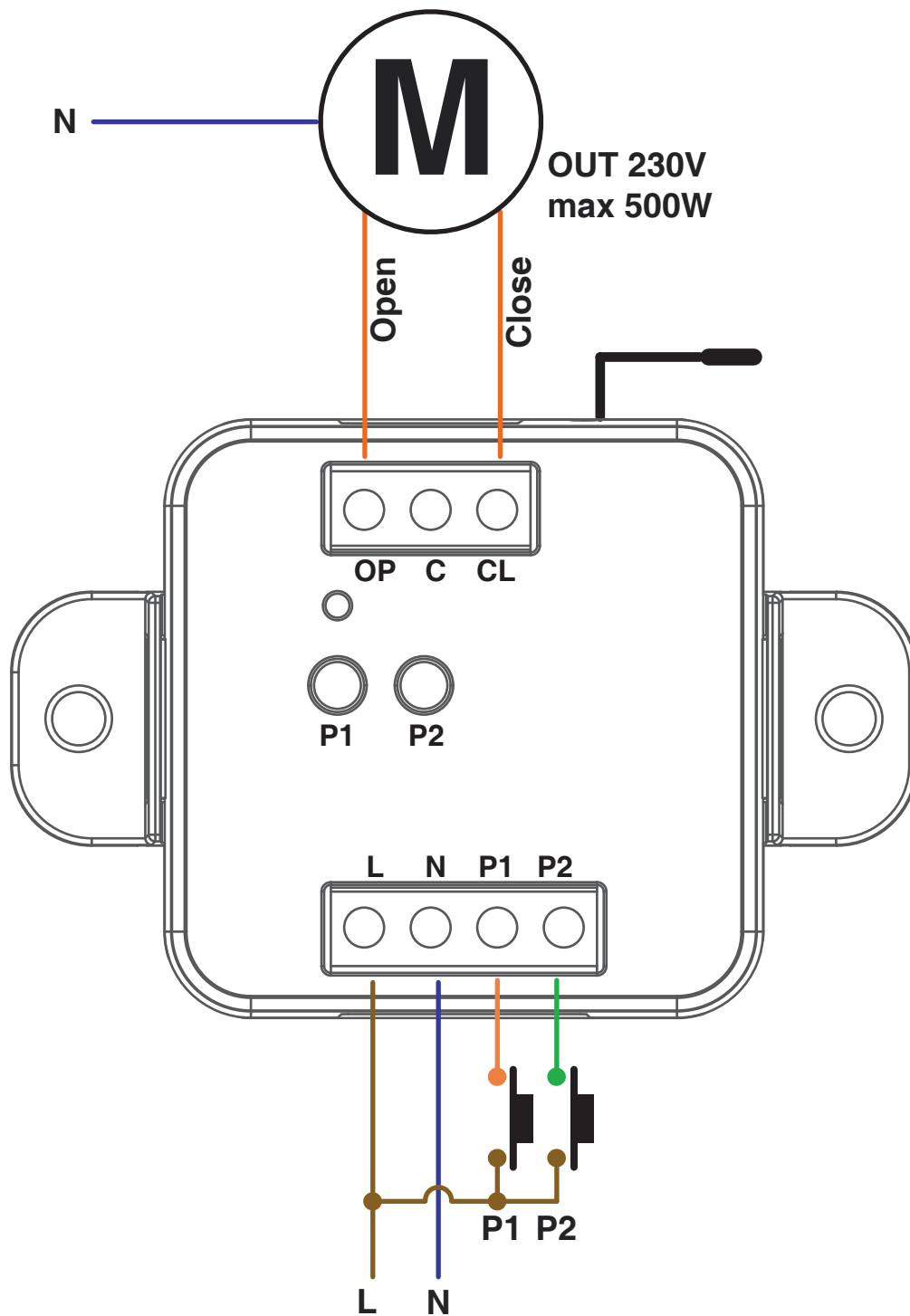

Filar inputs can be set to:

- Mono/Double Button, see paragraph 7.3
- Automatic/man-present operation, see paragraph 7.4

3 USE OF THE CONTROL UNIT

3.1 TYPICAL INSTALLATION

The system can be controlled by a wired push button, radio commands, smartphone App OneSmart or voice commands. The installation can operate with only radio controls or application only. Instead, to use voice commands, at least the App configuration must be completed.



**RADIOTRANSMITTER
CONFIGURATION**
See paragraph 4

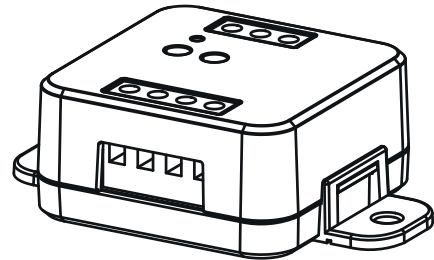

CONTROL UNIT

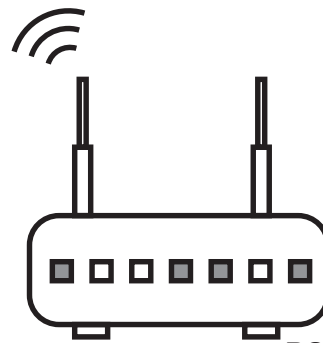

**ROUTER WITH INTERNET
CONNECTION**



**APP CONTROL
CONFIGURATION**
See paragraph 5



**VOICE CONTROL
CONFIGURATION**
See paragraph 6

3.2 USE VIA WIRE

Once connected, the button is already active with Open/Stop/Close function.

3.3 USE VIA RADIO

To control the load via radio you must have compatible transmitters and therefore must carry out the association procedure, see paragraph 4.

3.4 USE VIA SMARTPHONE APP ONESMART

The configuration procedures described in paragraph 5 above must be followed to control the load by smartphone App.

3.5 USE WITH VOICE CONTROL

The configuration procedures described in paragraph 6 above must be followed to control the load by voice commands.

4 MANAGEMENT WITH REMOTE CONTROL

This procedure lets you programme/delete compatible transmitters.

4.1 RADIO PROGRAMMING

This procedure lets you programme compatible multifunctional or generic transmitters.

STEP 1

Press the button P1 on the receiver for a short time.
The LED comes red on and stays on.

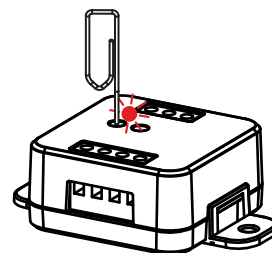

ACTION: Short pressure P1 button

LED: Turns on red

STEP 2

Within 60 seconds make a transmission with the transmitter to be saved.

The LED on the receiver Flashes 3 times and turns off.

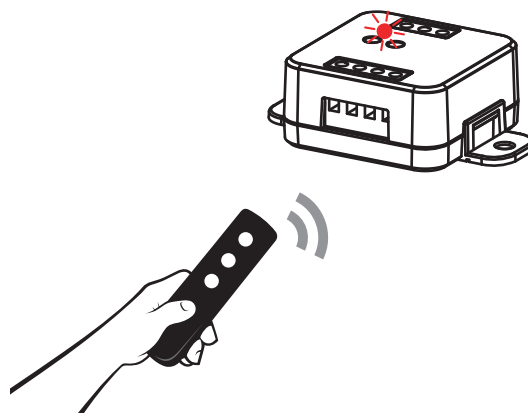

ACTION: Send a command with remote control

LED: Flashes 3 times

4.2 DELETION OF REMOTE CONTROL

These procedures let you delete from the memory transmitters that have already been programmed.

STEP 1

Hold the receiver button P1 down (about 8 seconds.) until the LED begins to Flash.

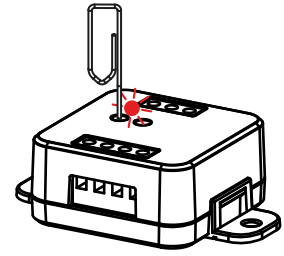

ACTION: Hold button P1 down **LED:** Flashes red

DELETION OF SINGLE TRANSMITTER

STEP 2a

Within 10 seconds make a transmission with the transmitter that you want to delete.
The LED flashes quickly and turns off.

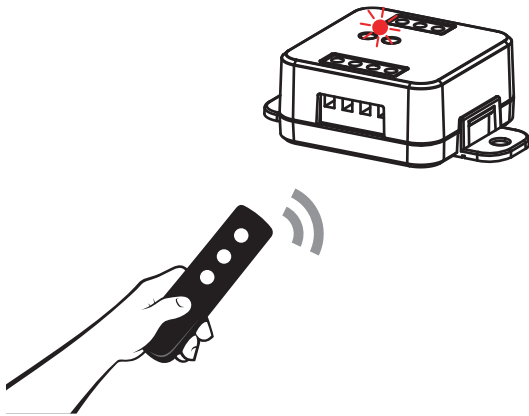

ACTION: Make a transmission with the transmitter
LED: Flashing quickly and turns off

DELETION OF ALL TRANSMITTER SAVED

STEP 2B

Within 10 seconds press the button P1 on the receiver for a short time to confirm the deletion of all transmitters.
The LED starts Flashing quickly and turns off.

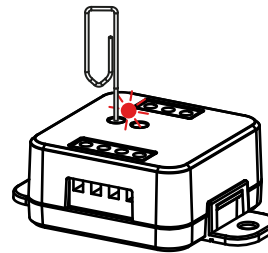

ACTION: Short press of button P1
LED: Flashing quickly and turns off

5 CONTROL WITH APP ONE SMART

These procedures allow you to manage the light from your device (example: mobile phone) through the application and to control the system remotely.

5.1 APP CONNECTION

This procedure connects the control unit to the application. It shall be repeated for each control unit on the installation.

ATTENTION: an internet-based 2,4GHz Wi-Fi (no 5GHz) network is required for this operation.

1. Download the App OneSmart on the phone



OneSmart

2. After starting the application, you will need to create an account. Complete the procedure.

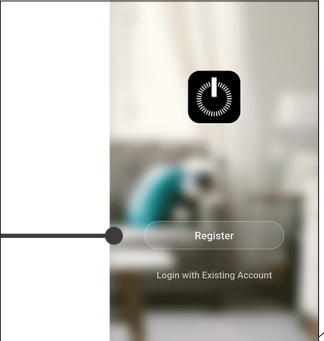

4. Select the category "Smart Devices"

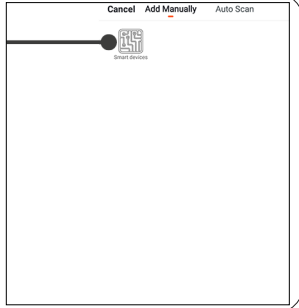

3. Press the "Add Devices" icon

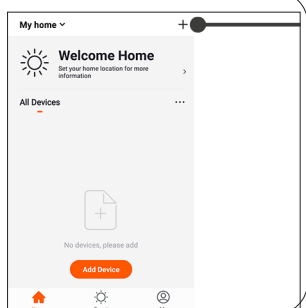

5. Press the button P2 on the control unit until the blue led is turned on, then release the button. After a few seconds the LED Flashes and the motor makes a short opening / closing

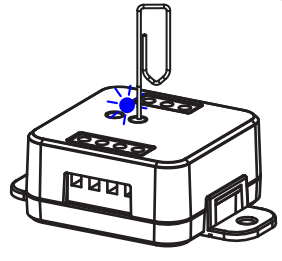

6. Press "Connect" on the App

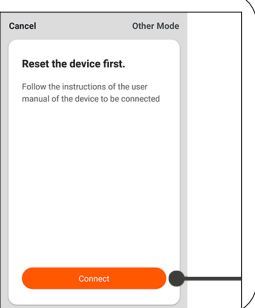

8. The device will be now automatically configured. The blue led on the control unit indicates the progress of the setting:
Series of one Flash = the power station is ready for setup, Series of two Flashes = power station is trying to connect to the WiFi network, Series of 4 Flashes = the power station connected correctly. The LED will die after two minutes.

FOR WIFI CONNECTION ISSUES CHECK OUT PG. 21

7. On the application, select the wi-fi network, insert the network password and confirm

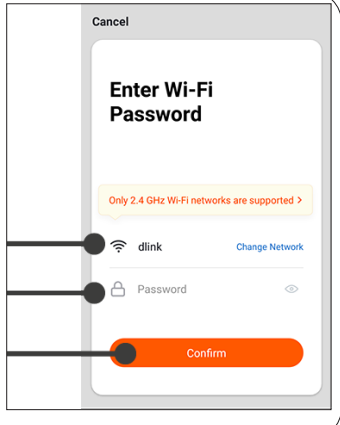

5.2 USE OF THE APP ONE SMART

After all the control units have been set up, the installation can be managed by the application.

USE

The “Home” menu (1) shows all the associated devices. To send a command to a device, select it.

Pressing “Smart” (2) allows you to add actions on your devices according to certain conditions and in certain time intervals, there are two types of actions:

- Automation (3): One or more actions happen if one or more conditions are satisfied
- Tap-to-Run (Scenario) (4): performs one or more actions by pressing an app button

EXAMPLES OF SCENARIOS (TAP-TO-RUN):

- Total open of the rolling shutters
- Scenario Film (Close the rolling shutter and dimming the desired lights at low intensity level)

EXAMPLES OF AUTOMATIONS:

- Hourly and weekly programs
- Close the rolling shutters at the sunshine

Pressing “Me” (5) for entering to home and account settings.

From this menu, you can add members to the home for sharing device management or creating new houses.

PROCEDURE FOR ADDING NEW USERS/MEMBERS.

- 1 - From the “ME” menu (5), select “Home Management” (7) and then go to the house configurations and find “Add Member”
- 2 - Insert the “OneSmart” account you want to add (email or mobile phone number of the new member), the new member will receive a notification of the invitation.

WARNING:

- The new user must have already downloaded the “OneSmart” application and created an account.
- Both the ‘administrator’ and the ‘new user’ must have set the same ‘region’ (Country).
- (Go to “Account (2)-Account and Security-Region” to view and change the set country).

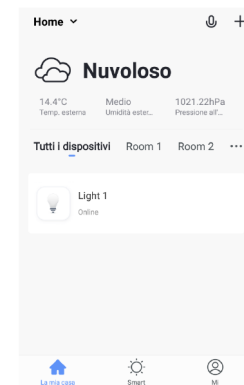

Home (1) Smart (2)

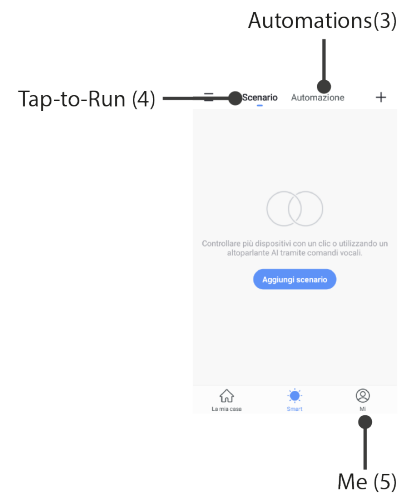

Automations(3)
Tap-to-Run (4)
Me (5)

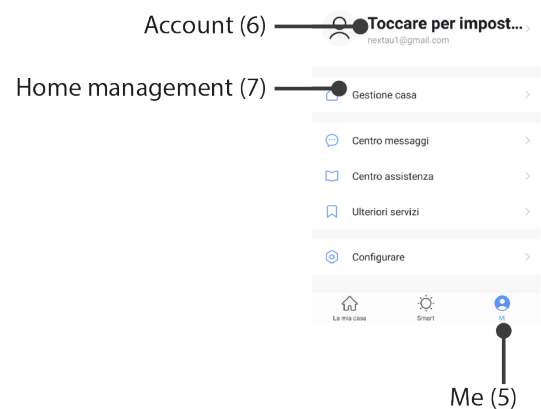

Account (6)
Home management (7)
Me (5)

6 CONTROL BY VOICE COMMANDS

You can use this procedure to associate a "OneSmart" account with a Google or Alexa account to enable the voice commands.

6.1 CONNECTION TO "GOOGLE HOME"

PROCEDURE

WARNING: before proceeding with this procedure, you must have set up the "OneSmart" account, see paragraph 6.

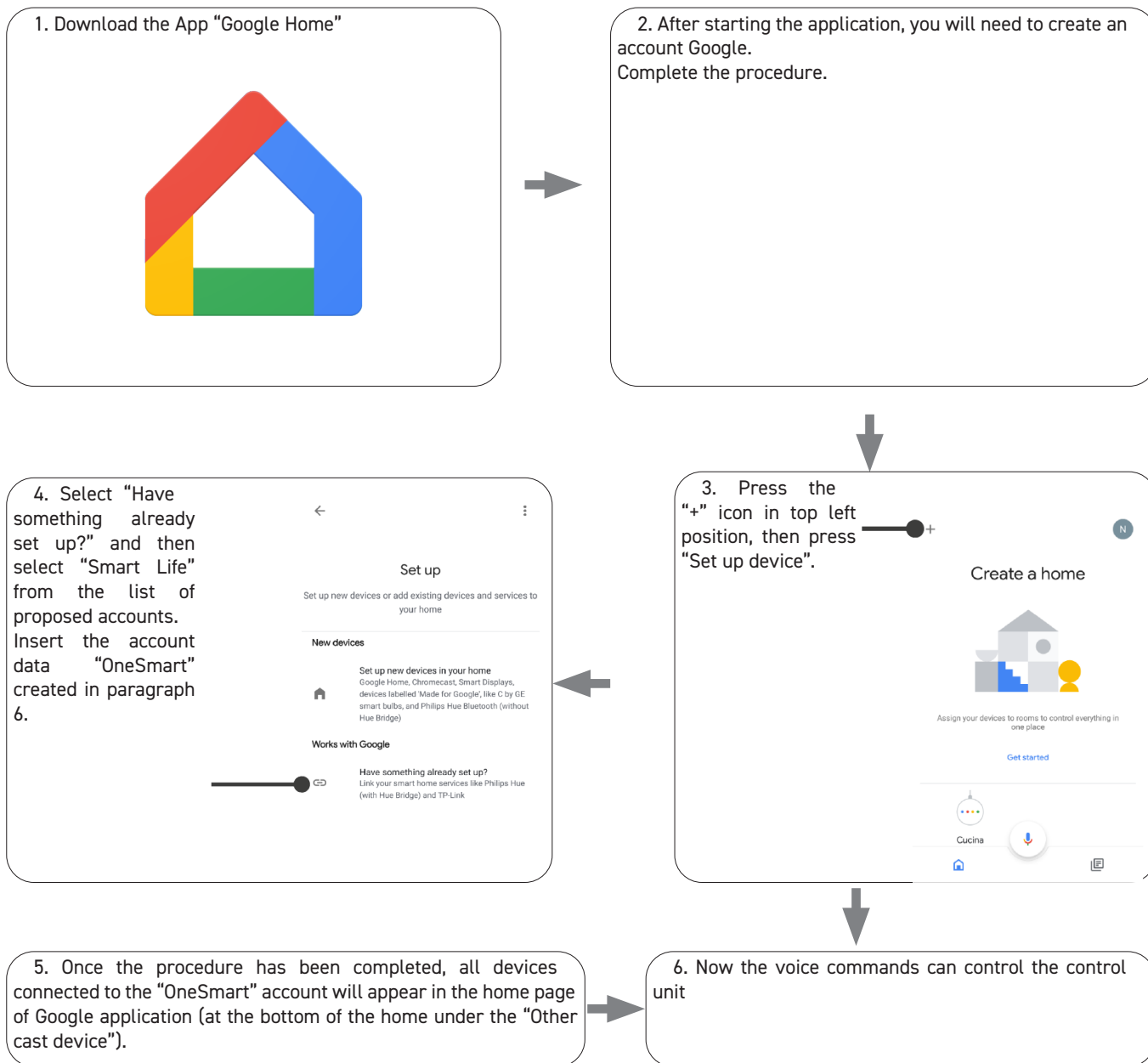

NOTES:

If you add other devices to your OneSmart application, they will automatically be added to the Google Home page. To use them with voice control, you need to add them to a room in the Google Home application, see step 6 of the procedure. If devices are not added automatically, disconnect and reconnect your account from step 3 of this procedure from Google Home.

6.2 CONNECTION TO "AMAZON ALEXA"

PROCEDURE

WARNING: before proceeding with this procedure, you must have set up the "OneSmart" account, see paragraph 6.

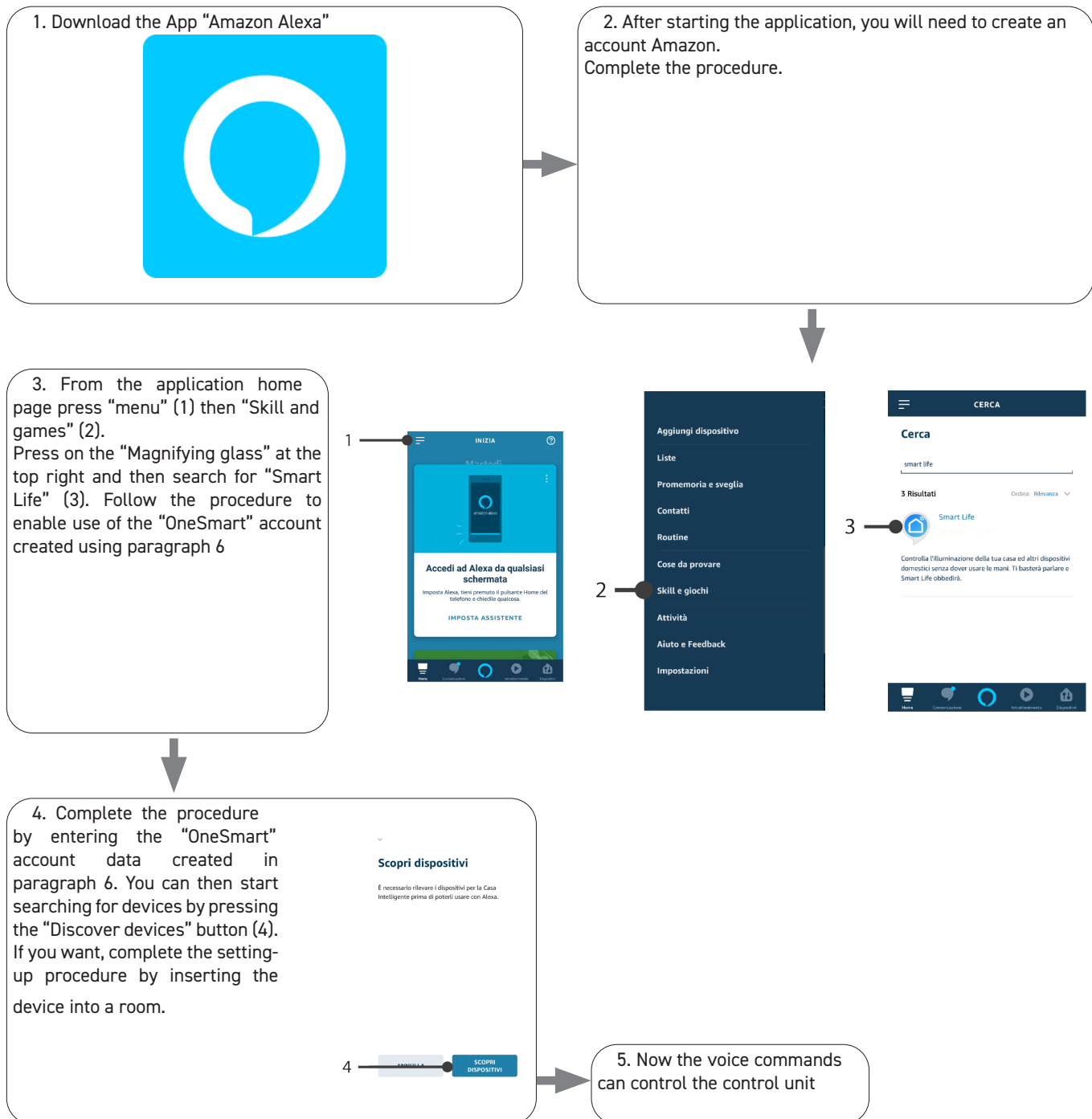

6.3 USING VOICE CONTROLS

In order to set up voice commands, you must create a scene on OneSmart and then associate it with a Google or Alexa routine by choosing the phrase to pronounce to match the most appropriate action.

You must create a scene for each command you want to use with the voice.

The available commands are: Open / Stop / Close / Partial Open

6.3A CREATING A SCENARIO ON ONE SMART

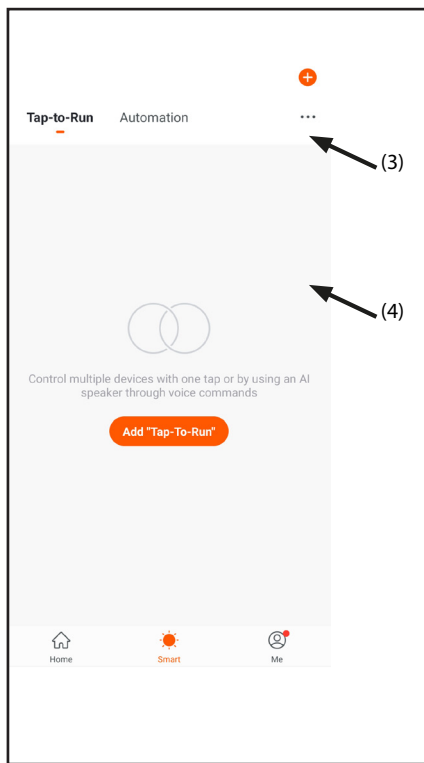
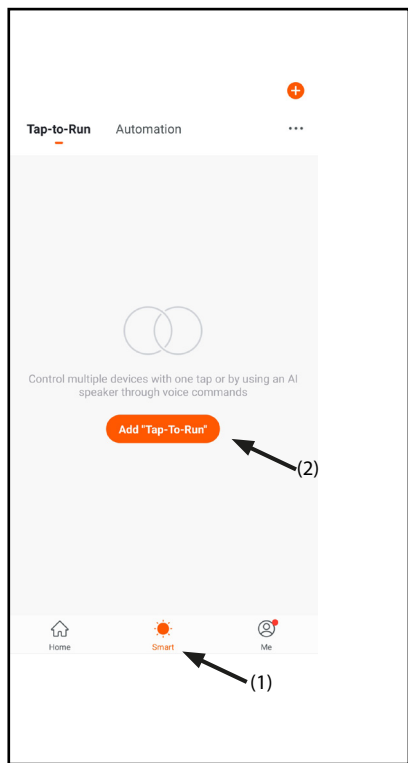

- On the OneSmart application go to the Smart window (1)
- Press "Add Tap to Run" (2)
- As a condition, select "Click to execute" (3)
- Select the device, then select the the desired command (open, stop, close or partial open) (4)
- Rename and save

6.3B CREATING A GOOGLE ROUTINE

- On the Google Home application, select Routines (1)
- Create a new routine and insert the phrase you want to pronounce to "Add Commands" (2)
- On "+ Add Action" (3), select "Browse popular actions" (4) and then "Adjust Scenes" (5)
- Select the scene created on OneSmart in procedure 6.3a.

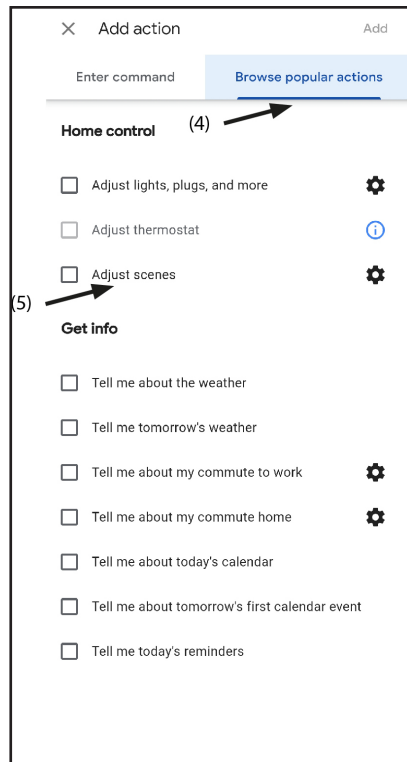
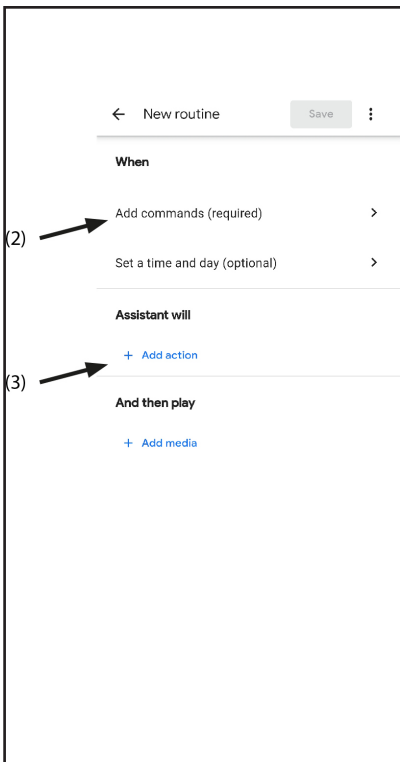
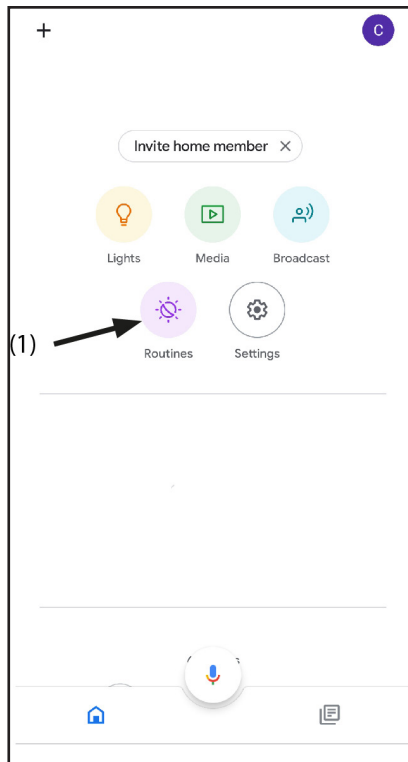

6.3C CREATING A ALEXA ROUTINE

- On Alexa application, select the menu (1)
- Select "Routines" (2), and then add a new one
- Enter the name (3), the phrase you want to pronounce (4), and "add an action" (5) select "Smart Home", then select "Control scene". Select the scene created on One Smart in procedure 6.3a.

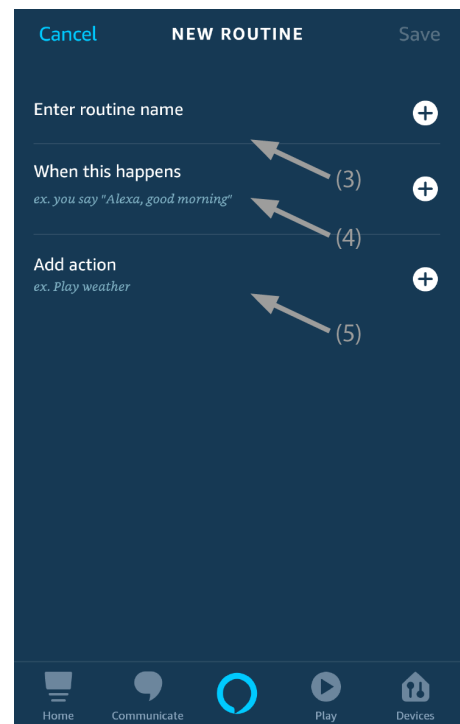
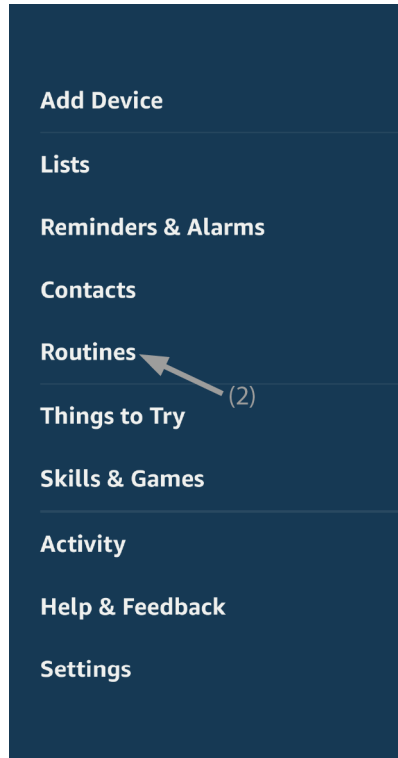
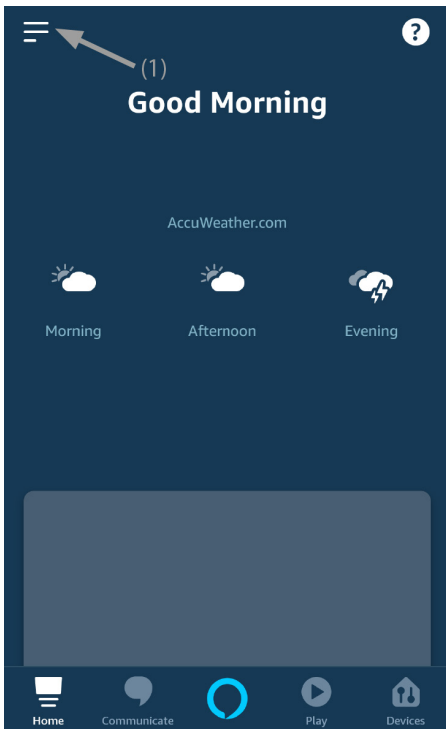

7 ADVANCED PROGRAMS

7.1 CONFIGURATION OF MANEUVER TIMES

Default: 60 seconds

This procedure is used to set the opening and closing manoeuvre time (maximum time that can be set 180 seconds).

STEP 1

Make short pressures of the P2 button.
Each time the LED changes colour green/yellow/magenta/green...
Stop pressing when the LED is green.

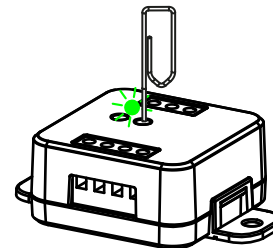

ACTION: make a short presses of button P2 **LED:** Turns on green/yellow/magenta/green.



STEP 2

Press the button P1 on the receiver for a short time and count the number of Flashes emitted by the LED (max 180 Flashes): each Flash represents a second of manoeuvre time.

Attention: the control unit Flashes one time every 1 second, example: 120 seconds = 120 Flashes = 2 minutes of manoeuvre

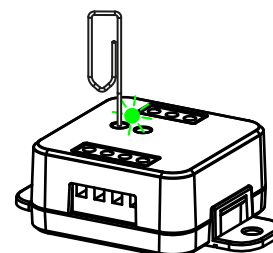

ACTION: Short pressure P1 button **LED:** Flash



STEP 3

To end the count press the button P1 for a short time during the Flash that corresponds to the function desired

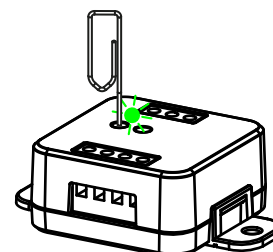

ACTION: Short pressure P1 button **LED:** Turns off

7.2 WIRED INPUT SETTING

Default: Mono button

This procedure lets you select the function of inputs "P1" (terminal 3) and "P2" (terminal 4). **WARNING:** the connected devices must be buttons.

PROCEDURE

STEP 1

Make short pressures of the P2 button.
Each time the LED changes color: green/yellow/magenta/green... Release the key when the led is yellow

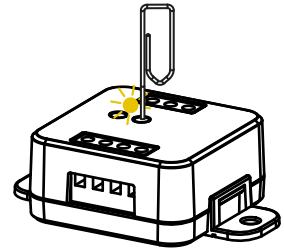

ACTION: Short presses of buttons P2 **LED:** green/yellow/magenta/green.



STEP 2

Press the button P1 on the receiver for a short time and count the number of Flashes emitted by the LED:

NUMBER OF FLASHES	FUNCTION
3	Mono Button: P1= Open/Stop/Close
6	Double button P1= Open/Stop P2= Close/Stop

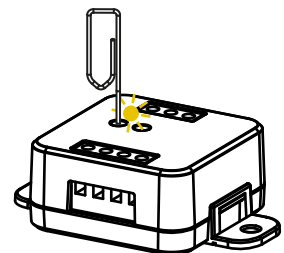

ACTION: Short pressure P1 button **LED:** Flash



STEP 3

To change the setting, repeat the procedure from point 1; the control unit will alternate between 3 and 6 Flashes.

7.3 WIRED INPUT MODE SETTING

Default: automatic

This procedure allows you to select the mode of operation between:

automatic: after pressing the button the automation completes the movement to the limit switch present man: automation moves until the button is pressed

PROCEDURE

STEP 1

Make short pressures of the P2 button.
Each time the LED changes colour green/yellow/magenta/green...
Release the key when the led is magenta

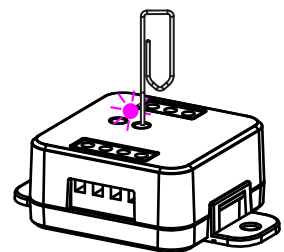

ACTION: Short presses of button P2 **LED:** green/yellow/magenta/green.



STEP 2

Press the button P1 on the receiver for a short time and count the number of Flashes emitted by the LED:

NUMBER OF FLASHES	FUNCTION
3	Automatic
6	Present man

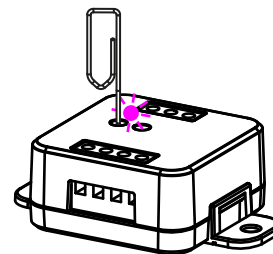

ACTION: Short pressure P1 button **LED:** Flash



STEP 3

To change the setting, repeat the procedure from point 1; the control unit will alternate between 3 and 6 Flashes.

7.4 RESET OF THE CONTROL UNIT

This procedure let you take the control unit back to factory settings.

ATTENTION: the only parameter that will not be removed will be the association with the ONESMART application. To edit or delete also this parameter, reed the procedure.

PROCEDURE

STEP 1

Hold the receiver button P1 down (about 4 seconds.) until the LED begins to Flash red.

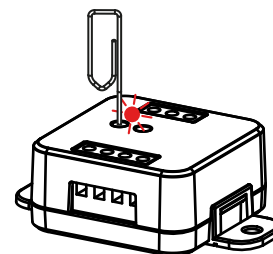

ACTION: Hold button P1 down **LED:** Flashes red



STEP 2

Within 10 seconds, make a short press of P2 button. The LED 1 Flashes quickly and turns off.

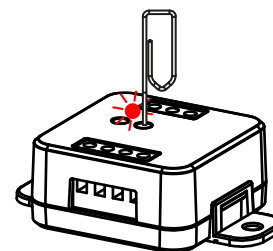

ACTION: Short press of P2 button **LED:** The led Flash quickly and turns off

8 INSIGHTS

8.1 ISSUES WHEN CONNECTING THE CONTROL UNIT WITH WIFI

If you're having problems connecting the control unit to the router, we suggest to:

FIRST CHECKS:

- check if the network used to connect the control unit is running at 2.4GHz (not 5GHz)
- the smartphone you use must be connected to the same WiFi on which you want to connect the device
- please check if the entered password is correct

STEPS TO DO:

- close the app and try again to connect the device
- if possible try with another smartphone to check if it works

If the problem is not fix, there may be some settings in your router that make the network incompatible with the device. To check and change these settings it's necessary to access the router settings.

As soon as you access the router settings (it depends on the model of router you have) try to check and set these parameters:

WIFI FREQUENCY BAND

some routers generate a network that is set automatically at a frequency of 2.4GHz or 5GHz, depending on the device you are connecting with. When you are trying to connect the device through your OneSmart account, your smartphone may be connected automatically at the frequency band of 5GHz, failing the connection with your device.

It's therefore necessary to access the router settings and set the 2.4GHz as the main network frequency to use. Otherwise it's possible to create two different WiFi networks, one for the 2.4GHz and one for the 5GHz band, and during the pairing phase make sure your smartphone is connected to the 2.4GHz network.

WIFI SECURITY SETTINGS

some routers could have default security settings not compatible with the device.

Please find out which security protocol type your Wi-Fi router is and change it to:

WI-FI SECURITY:

SECURITY TYPE: WPA2
ENCRYPTION TYPE: AES

9 DECLARATION OF CONFORMITY

Fratelli Comunello S.p.A. declares that the AF-820 product complies with the requirements of the European Directives. The complete text of the declaration of conformity is available at the link:

https://www.comunello.com/media/products/frameautomation/accessori/af_820/files/comunello-frameautomation-af_820-02-certificazione_ce.pdf

 **COMUNELLO**
MOWIN

Window Automation Technology

FRATELLI COMUNELLO S.P.A.
AUTOMATION DIVISION
Via Cassola, 64 - C.P. 79
36027 Rosà, Vicenza, Italy
Tel. +39 0424 585111 Fax +39 0424 533417
info@comunello.it www.comunello.com

